



# TASK MESH CHAIR/ CHAISE EN MAILLE TASK

SKU 60101/60102 Instruction Manual/  
Manuel d'instructions

**Attention:**

1. Do not stand on the seat.
2. For indoor use only.
3. Do not allow children to play on or near the product.
4. Please avoid use of sharp objects on or near this product.
5. Clean spills /marks immediately, as stains are harder to remove when they are left unattended.
6. Only a damp cloth should be used to clean the upholstery surface. For persistent stains and overall cleaning, contact a professional upholstery cleaning company.
7. Do not use power tools. Only the Allen Key provided. Check and re-tighten bolts every 90 days.
8. The casters sold with this chair are intended for use on carpet and not recommended for use on tile or hard floors. Using these casters on tile or wood flooring may cause floor surface damage. So please consider purchasing a chair mat to protect your floor surfaces.

**Attention:**

1. Ne vous tenez pas debout sur le siège.
2. Pour usage intérieur uniquement.
3. Ne laissez pas les enfants jouer sur ou à proximité du produit.
4. Veuillez éviter d'utiliser des objets pointus sur ou à proximité de ce produit.
5. Nettoyez immédiatement les déversements/marques, car les taches sont plus difficiles à enlever lorsqu'elles sont laissées sans surveillance.
6. Seul un chiffon humide doit être utilisé pour nettoyer la surface du rembourrage. Pour les taches persistantes et le nettoyage général, contactez une entreprise professionnelle de nettoyage de tissus d'ameublement.
7. N'utilisez pas d'outils électriques. Seule la clé Allen fournie. Vérifiez et resserrez les boulons tous les 90 jours.
8. Les roulettes vendues avec cette chaise sont destinées à être utilisées sur un tapis et ne sont pas recommandées pour utiliser sur du carrelage ou des sols durs. L'utilisation de ces roulettes sur du carrelage ou du parquet peut endommager la surface du sol. Pensez donc à acheter un tapis de chaise pour protéger vos surfaces de sol.



SCAN TO VISIT WEBSITE  
SCANNEZ POUR VISITER LE  
SITE WEB



Info@cehacanada.com  
www.cehacanada.com

Imported by Ceha Canada Inc. 140 Allstate Parkway, Suite 100, Markham, ON Canada L3R 5Y8



# TASK MESH CHAIR/ CHAISE EN MAILLE TASK

SKU 60101/60102 Instruction Manual/  
Manuel d'instructions



Lumbar Support  
Support lombaire



Padded Seat  
Assise rembourrée



6-Lock Adjustable Armrest  
Accoudoir réglable à 6 positions











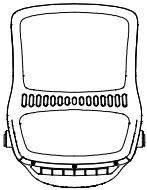
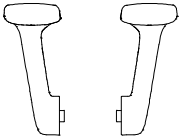

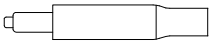
SCAN TO VISIT WEBSITE  
SCANNEZ POUR VISITER LE  
SITE WEB

Info@cehacanada.com  
www.cehacanada.com

Imported by Ceha Canada Inc. 140 Allstate Parkway, Suite 100, Markham, ON Canada L3R 5Y8

# TASK 60101 & 60102 Instruction Step/ Étape

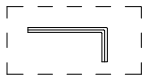
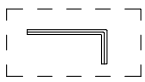
<p><b>A</b></p>  <p><b>Back Cushion</b> 1 PC</p>	<p><b>B</b></p>  <p><b>Arm Lef &amp; Right</b> 2 PCS</p>
<p><b>C</b></p>  <p><b>Base</b> 1 PC</p>	<p><b>D</b></p>  <p><b>Gas Lift</b> 1 PC</p>
<p><b>E</b></p>  <p><b>M8*35</b> 2 PCS</p>	<p><b>F</b></p>  <p><b>Seat Plate</b> 1 PC</p>
<p><b>G</b></p>  <p><b>Seat Cushion</b> 1 PC</p>	<p><b>H</b></p>  <p><b>Caster</b> 5 PCS</p>
<p>①</p>  <p><b>M6*10*2</b> 8 PCS</p>	<p>②</p>  <p><b>M6*16*2</b> 8 PCS</p>
<p>③</p>  <p><b>M6*25</b> 4 PCS</p>	<p>④</p>  <p><b>M6*45</b> 4 PCS</p>
<p>⑤</p>  <p><b>5MM</b> 1 PC</p>	<p>⑥</p>  <p><b>6MM</b> 1 PC</p>

## STEP/ÉTAPE 1

Press the casters (H) into holes at the end of each leg of the base (C). Turn the base over and insert the gas lift (D) through the center hole on top of the base (C).

Enfoncez les roulettes (H) dans les trous à l'extrémité de chaque pied de la base (C). Retournez la base et insérez le vérin à gaz (D) dans le trou central au-dessus de la base (C).

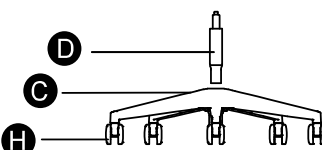

## STEP/ ÉTAPE 2

Tighten the brackets of the arms (B) onto the back cushion (A).

Serrez les supports des accoudoirs (B) sur le coussin arrière (A).

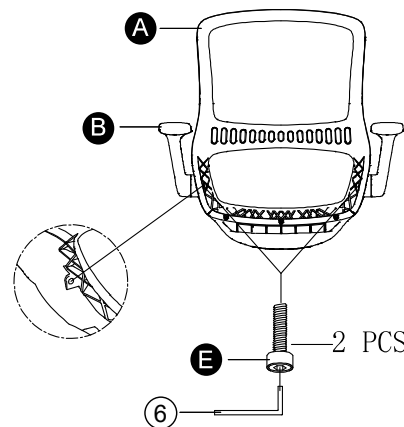

## STEP/ ÉTAPE 4

Insert the back cushion (A) into the rear hole of the seat plate (F).

Insérez le coussin arrière (A) dans le trou arrière de la plaque de siège (F).

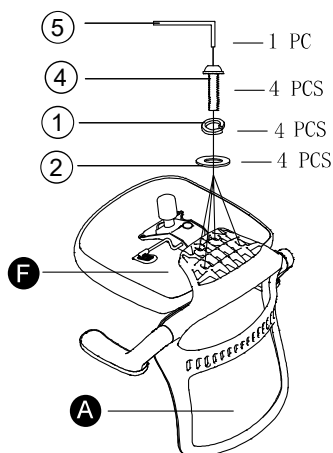

## STEP/ ÉTAPE 5 (If applicable)

Position the assembled chair upright with the seat plate facing downward. Insert the gas lift (D) into the center hole of the seat plate (F).

Placez la chaise assemblée en position verticale avec la plaque de siège orientée vers le bas. Insérez le vérin à gaz (D) dans le trou central de la plaque de siège (F).

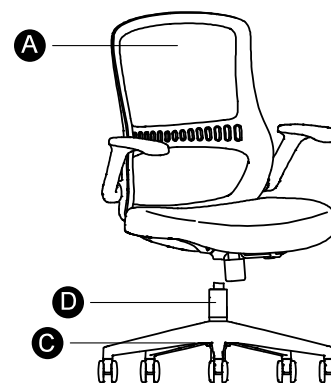

## STEP/ ÉTAPE 3

Attach the seat plate (F) to the bottom of the seat cushion (G) (With the front of the seat plate facing the front of the seat cushion).

Fixez la plaque de siège (F) au dessous du coussin de siège (G) (avec l'avant de la plaque de siège orienté vers l'avant du coussin).

